

T90cn-3,5

- Ratio**
Rapporto / Verhältnis
1:1
- RPM**
Velocità / Drehzahl max.
4.000 min⁻¹
- Max. axial load**
Max. carico assiale / Max. Axialbelastung
1.250 N
- Torque**
Momento torcente / Drehmoment
50 Nm
- Weight**
Peso / Gewicht
11 kg
- Collet**
Pinza / Spannzange
ER-32 ø 2/20 mm

Minimum diameter without tool
Diametro minimo senza utensile
Durchmesser min. ohne Werkzeug

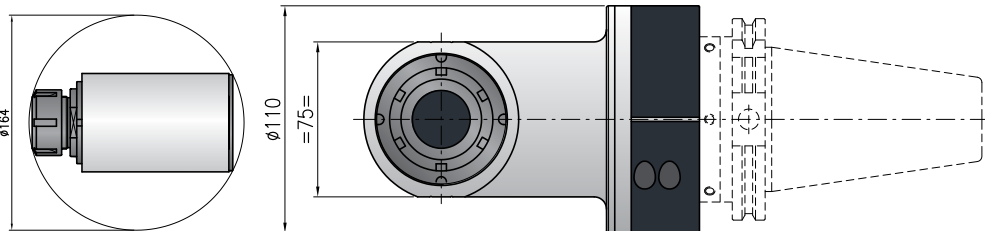
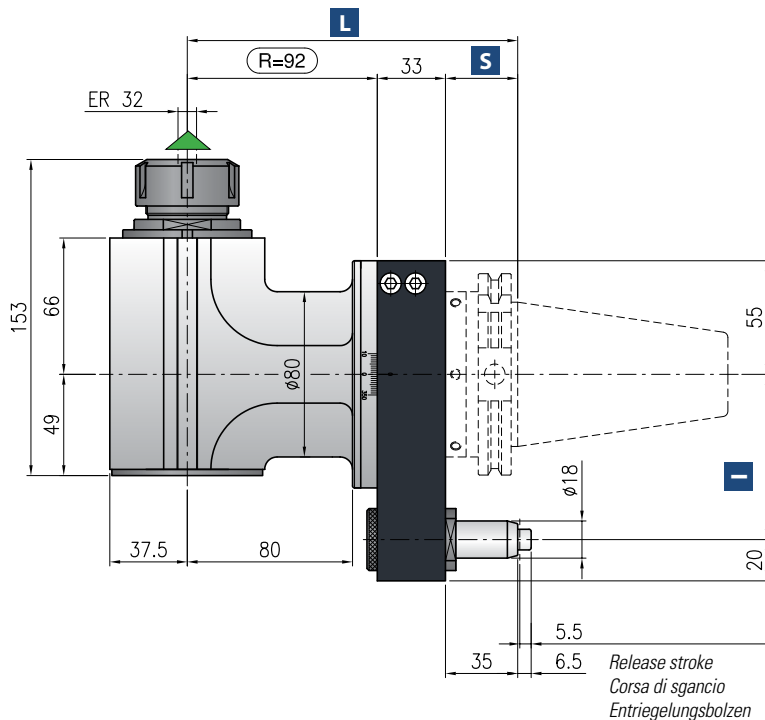

*** STANDARD EQUIPMENT INCLUDES:**

- Special bag - wrenches - Grease tube - Instruction book
- Bauletto - Ghiera ER chiavi di servizio - Tubetto di grasso - Libro istruzioni
- Spezialtasche - Schraubenschlüssel - Tube mit Fett - Bedienungsanleitung

Direction of rotation same as machine spindle / senso di rotazione uguale al mandrino / Drehrichtung gleich wie Antriebsspindel

Shank/Cono/Aufnahme	DIN-69871	CAT	MAS-BT	HSK		CAPTO		KM
Size/Grandezza/Größe	50		50	63-80	100	C6	C8	63
I	80-110		80-110	80-110	80-110	80-110	80-110	80-110
S	35		41	42	45	38	40	40
L	160		166	167	170	163	165	165

*optional

Non interchangeable input drive shank/ Coni di attacco non intercambiabili/ Nicht wechselbare Aufnahme

Option / Opzione / Option

- bar max
12
 Coolant through pin
 Refrigerante attraverso il perno
 Kühlmittelzufuhr durch Bolzen
- bar max
12
 Coolant through pin and spindle
 Refrigerante interno attraverso utensile
 Kühlmittelzufuhr durch Bolzen und Spindel
- min⁻¹
6.000
 High speed RPM max.
 Alta velocità RPM max.
 Drehzahl max.
- Ø mm
27
 Arbor output
 Porta fresa
 Fräseraufnahme
- Ø mm max.
20
 Weldon output
 Weldon
 Weldon-Aufnahme
- ISO-30 HSK-40**
 Quick Change
 Attacco rapido
 Schnellwechsellaufnahme
- ER-32/ER-20**
 Double output
 Doppia uscita
 Doppelter Ausgang